

# SCHNEIDGERÄT

Schneidgerät G6: das leistungsfähigste, leichteste und sicherste Schneidgerät seiner Klasse

## G6

Die Schneidgeräte der G-Serie sind bei der Feuerwehr sehr beliebt. Manche sind der Meinung, dies läge an der Schneidkraft, andere wiederum führen die Beliebtheit dieser Serie auf das gute Handling und auf die gut zu kontrollierende Schneidbewegung zurück. Wir jedoch wissen, dass es die Kombination von Faktoren ist, die die G-Serie so beliebt macht. Schneidkraft macht nur dann Sinn, wenn das Gerät in der Lage ist, alle Faktoren in einen kontrollierten und effektiven Schnitt umzusetzen und zwar unabhängig von den Strukturen, die es zu schneiden gilt. Und genau das leisten die Schneidgeräte der G-Serie. Sie bieten das größte Spektrum an Schneidleistungen, angefangen vom Schneiden runder Stangen bis zum Schneiden der härtesten Autokonstruktionen. Durch die Ausrüstung mit EWO-Technologie gibt sein Gewicht keinerlei Hinweis auf das, was es in Wirklichkeit ist: das kraftvollste und leistungsfähigste Schneidgerät auf dem Markt.

### Produktmerkmale:

- Ultimate Pressure
- EWO- Technologie
- Sehr lange Lebensdauer
- CCC-Leistung (Complex Car Constructions)

### Fakten:

- Bestes Kraft/Gewicht-Verhältnis
- Leichtestes Schneidgerät seiner Klasse
- Leistungsfähigstes Schneidgerät für schwere Rettungsarbeiten
- Höchster Sicherheitsstandard bei kritischen Teilen

**EWO**  
TECHNOLOGY  
**PRESSURE**  
**ULTIMATE**

### Modernes

**Schneidendesign:**  
Damit haben Sie immer volle Kontrolle über den Schneidvorgang, egal ob sie runde Stangen oder komplexe Autokonstruktionen schneiden müssen

### Effektive

**Schutzabdeckung:** Für alle gefährlichen Drehteile

### 360 ° runder Tragegriff für einfache Handhabung:

So hat der Benutzer in jeder Position das perfekte Gleichgewicht und kann schnell seine Position wechseln

### Flaches Bolzendesign:

Dies reduziert die Eindringhöhe des Gerätes; dadurch können Sie auch räumlich sehr begrenzte Stellen erreichen

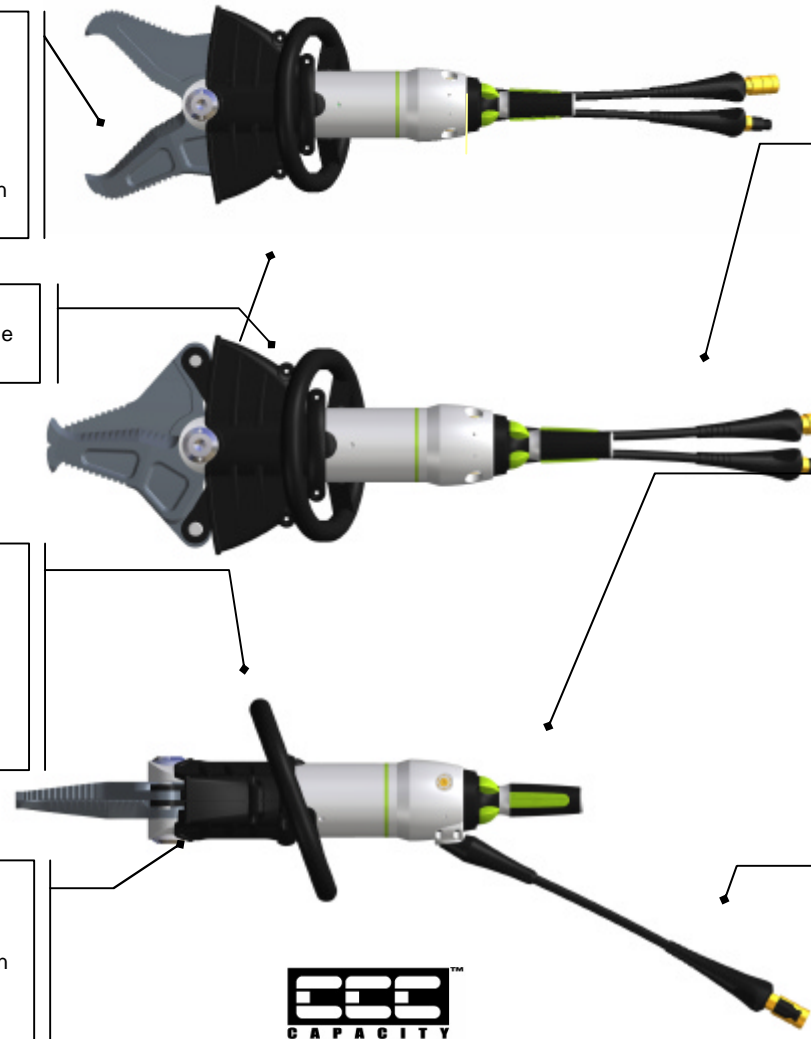

### Schneller Anschluss

Das Gerät ist einfach und schnell anzuschließen. Automatische Sicherung und eine flache Formgebung verhindern, dass Sand und Schmutz in die Verbindungsstücke gelangen – ein großer Vorteil für die Feuerwehr

### Duo-Steuerhebel:

Steuerhebel, mit welchem das Gerät mit dem Daumen und/oder mit einer Drehbewegung aktiviert werden kann. Das ergonomische Design ermöglicht eine bestmögliche Aktivierung in jeder Position. Es besteht kein Risiko für den Benutzer, da keine hydraulischen Leitungen durch den Hebel führen

### Um 360 ° drehbare Schlauchenden:

Dadurch sind diese bei keiner Aktion im Weg und das Gerät kann platzsparend verstaut werden. Die Schlauch-enden halten das Achtfache des Arbeitsdrucks aus und sind daher die sichersten, die es auf dem Markt gibt

SCHNEIDGERÄT G-Serie

## Technische Spezifikationen G6

Modell	G6 Schneidgerät
Nominaler Arbeitsdruck	Ultimate Pressure 350 – 720 Bar
Abmessungen (LxBxH)	792 x 292 x 284 mm
Gewicht bei Betrieb	17,7 kg
Max. Schneidöffnung	212 mm
Max. Schneidkraft	1251 kN / 127,5 t / 140,6 US t
EN 13204	Entsprechend
NFPA 1936	Entsprechend
Rundstahl	43 mm
Flachstahl	120 x 15 mm

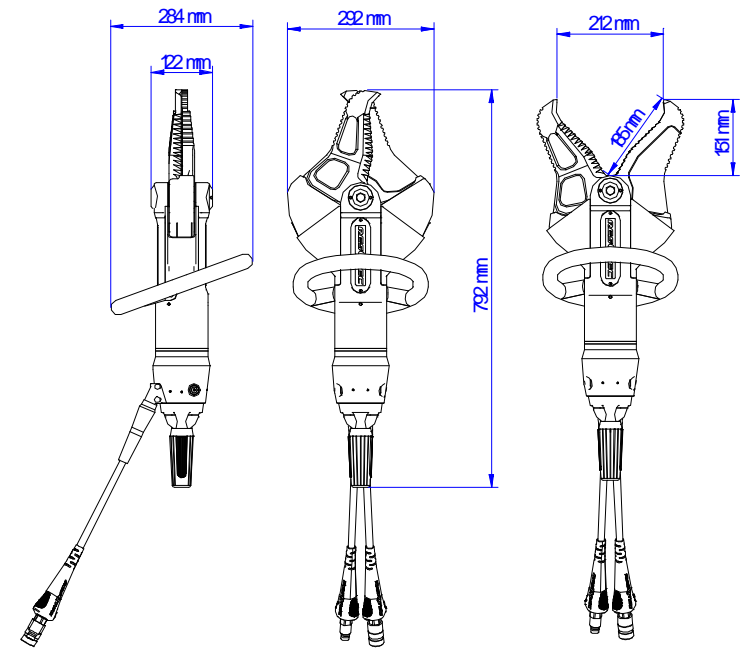

DS003K01